



## 演藝科 - 技術支援組

香港文化中心  
中國香港九龍尖沙咀  
梳士巴利道十號  
電話  
852-2734 2009  
傳真  
852-2739 0066

### 聯絡

**羅家明女士**  
高級經理  
(香港文化中心/場地管理)  
直線電話  
852- 2734 2821

**吳凱茵女士**  
經理(香港文化中心/場務管理)  
直線電話  
852- 2734 2804

**陳慧敏女士/胡紹鋒先生**  
(署理)駐場技術監督(香港文化中心)  
rdtmhkcc1@lcsd.gov.hk  
rdtmhkcc2@lcsd.gov.hk  
直線電話  
852- 2734 2814  
傳真  
852- 2739 0066

### 舞台裝置

香港文化中心不會預先安排舞台裝置。因此，租用人需在租期內自行裝拆設備，並須預留足夠時間掛上舞台布幕及裝設舞台燈光。

因應其他設施及技術要求需要，請向技術監督查詢。

# 香港文化中心 - 大劇院

## 詳細 技術設施資料

V. 2024.05.16

第1頁, 共11頁



劇院是一個傳統的鏡框式舞台設計，其設備之完善不單可供歌劇、舞蹈及歌舞劇表演，更可用作大型話劇、粵劇及綜藝表演等。

### 前往方法

**香港鐵路(MTR):**  
荃灣線, 尖沙咀站, 出口E

西鐵線, 尖東站, 出口L6

**小輪:**  
尖沙咀天星小輪

**巴士:**  
香港文化中心巴士站:  
1, 1A, 2, 6, 7, 8A, 8P, 9

尖沙咀天星碼頭巴士總站:  
1, 1A, 2, 5, 5A, 5C, 5P, 6, 7, 8, 8A, 8P, 9, 28, 234X, 234P

**鄰近公共停車場:**  
海港城海運大廈停車場、海港城海洋中心停車場、北京道一號停車場、新太陽廣場停車場、K11 MUSEA商場停車場



### 出入景

卸貨區貨車進入口:  
2.70 x 4.00米(闊 x 高)  
入口地台高度: 1.20米  
卸貨區卷閘口:  
3.90 x 3.20米(闊 x 高)

通往側舞台的入口  
5.0 x 6.0米(闊 x 高)  
通往後舞台的入口  
4.0 x 9.0米(闊 x 高)

**後台入口**  
廣場C, 大樓梯側

**泊車**  
需要申請及獲得批准

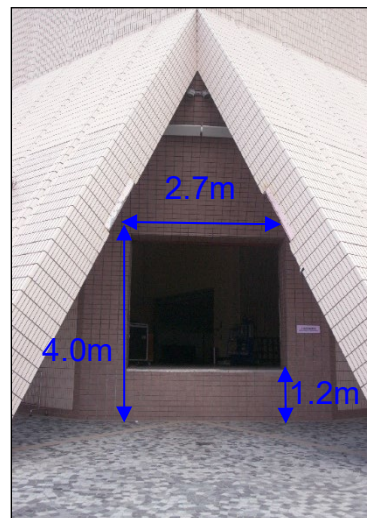



## 觀眾席

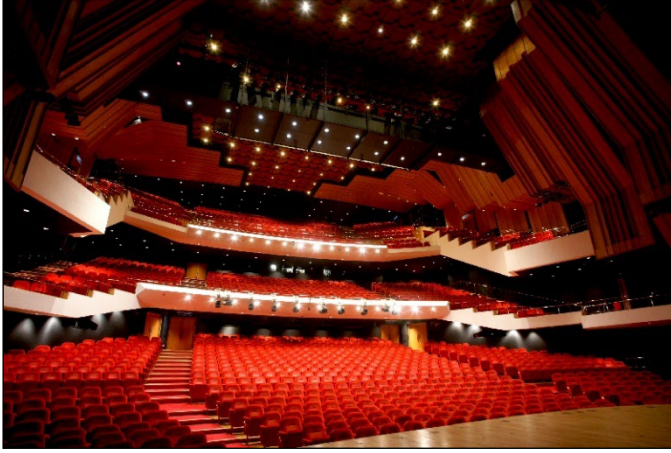

座位總數共有: 1734

堂座:	788
樓座:	425
高座:	495
廂座:	26

可拆除座位

小樂隊池/升降台(座椅):	53
大樂隊池/升降台(座椅):	102

## 鏡框

鏡框尺寸

設於台口舞臺燈橋及虎頭門，可把鏡框縮小

15.00 x 10.45米(闊 x 高)

13.00 x 5.50米(闊 x 高) 最小

## 舞台闊度

台中至台右比重式換景框架	12.20米
台中至台左防火閘	12.70米
吊杆樓層距離	20.65米
台中至台右吊杆樓層	10.30米
台中至台左吊杆樓層杆	10.35米

## 舞台深度

鏡框後部至後舞台防火閘的距離	18.47米
鏡框後部至棚頂最接近台內的位置	16.85米
鏡框後部至U形吊杆距離 (68號吊杆)	16.50米
鏡框後部至台口邊沿距離 (由台中量度)	1.15米
台邊弧度半徑 (由鏡框左邊至右邊)	34.49米

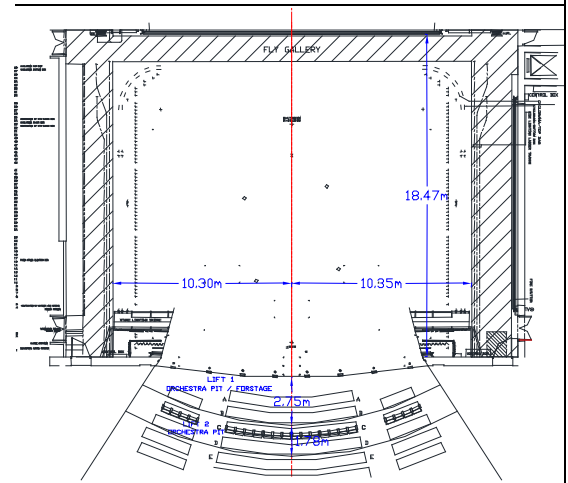

鏡框後部至小樂隊池 (由台中量度)	4.00米
小樂隊池半徑	17.35米
鏡框後部至大樂隊池 (由台中量度)	5.80米
大樂隊池半徑	19.15米

## 舞台高度

舞台地板至吊杆樓層高度 (四樓)	8.20米
舞台地板至棚頂高度	25.32米
電腦吊杆最高可達高度	22.90米
比重式單迴圈吊杆最高可達高度 (一般)	24.00米
(2號吊杆)	21.90米
(3號吊杆)	20.75米
觀眾席至舞台高度	1.05米

## 前舞台/ 樂隊池

樂隊池走廊總面積	70米 <sup>2</sup>
小樂隊池升降台總面積/弧形前舞台 (觀眾席需要拆除53個座位)	38米 <sup>2</sup>



深度 (台中)	2.75米
小樂隊池可升至舞台高度作前舞台之用。	
大樂隊池升降台總面積/弧形前舞台 (觀眾席需要拆除102個座位)	72米 <sup>2</sup>
深度 (台中)	4.53米
樂隊池最低位置至觀眾席高度	3.56米
靜止負重	750公斤/米 <sup>2</sup>
升降負重	250公斤/米 <sup>2</sup>
樂隊池裝置設有指揮平台及譜架、樂師椅、高櫈及譜架燈。	

### 舞台地面

舞台表面是平面啞黑色硬木板	450公斤/米 <sup>2</sup> 安全載重量
台前有三道活板門, 分佈於台右、中、左	2.00 x 1.00米
台口設有地腳燈槽	
整個舞台可升降, 以調校高低配合旋轉舞台及彈跳板的高度。	前舞台16.00 x 12.00米(闊 x 深) 中舞台16.00 x 6.40米(闊 x 深) 後舞台16.00 x 12.00米(闊 x 深)
舞台左右兩邊均有由台前伸展至台口的電線槽, 距離中線9.21米。 主舞台台左右兩邊設活動路軌作吊掛黑色布幕用。	

### 側舞台

側舞台輕量懸掛式頂棚	
台左門框	11.60 x 9.00米(闊 x 高)
內闊	16.0米最少 - 21.00米最多
深度	11.5米最少 - 15.00米最多
手動絞盤吊杆	12米長x 1條
安全負重量	250公斤
手動麻索吊杆	12米長x 6條
安全負重量	120公斤

消防處視側舞台的防火閘為安全屏障, 因此其周圍不得擺放舞台佈景、器材或設置活動舞台, 以免造成阻塞。

### 後舞台

門框	16.40 x 9.00米(闊x高)
內闊	17.63米
深度	13.20米(最少)
後舞台有一個活動舞台	16.00 x 12.00米(闊x深) 0.395米(高)
活動舞台中央設有一個旋轉舞台	11.20米直徑
旋轉時安全載重量為	8,000公斤
整個舞台可升降, 以調校高低配合彈跳板的高度	3組
安全負重 - 前舞台	15,000公斤
- 中舞台	10,000公斤
- 後舞台	15,000公斤
輕量懸掛式頂棚	
後舞台設路軌環繞後舞台吊掛黑幕	
手動絞盤吊杆x 2條	16米長
安全載重量	250公斤

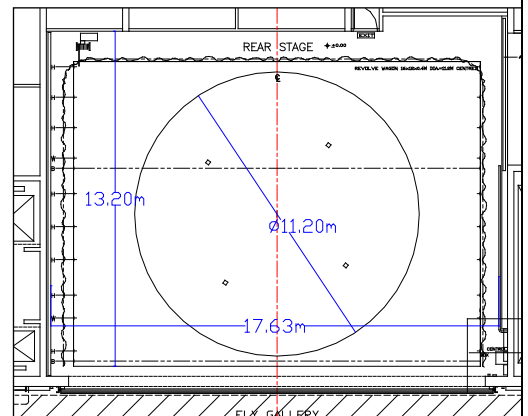



手動麻索吊杆x 8條 18米長  
安全載重量 120公斤

消防處視後舞台的防火閘為安全屏障，因此其周圍不得擺放舞台佈景、器材或設置活動舞台，以免造成阻塞。

### 存放佈景位置

側舞台與後舞台之間的存放面積為205平方米，10米高。

### 通道

後舞台，台底及四樓吊杆樓層走廊。

### 懸掛

大幕 (Burgundy/法國勃艮地紅) - 可調校上落 電力變速上落

### 舞檯燈橋

可調校高度 電力定速操作  
橋底燈杆安全載重量 7.50 – 9.00米  
3000公斤

### 懸掛系統

電腦吊杆系統: TAIT Flying System 26條  
請先交吊杆換景表，以便加快電腦錄序。如于彩排時有更改，必須預留時間更改錄序。

電動吊杆: (16號, 53號, 67號, 68號吊杆) 4 條  
比重式單迴圈吊杆: 37 條

吊杆一般直徑 48毫米  
吊杆一般距離 0.20米

請參閱吊杆表，查看可用吊杆及位置。

吊杆長度 (一般) 18.00米，可伸長至20.00米  
2號及3號 18.00米  
安全載重量 450公斤  
16號吊杆安全負重量 1000公斤  
比重式單迴圈吊杆安全負重量 450公斤

\*裝飾幔幕懸掛於1號吊杆。

\*電影銀幕會阻礙4號吊杆的操作。

### 插杆繩栓 (Pinrail)

距離舞台高度 11.98米  
側吊杆 6條 (左右兩邊各3條B, C, D, E, F, G)  
安全負重量 175公斤  
鐵鍊吊機—電力操作、定速上落 8座  
安全負重量 500公斤  
頂棚安全負重量 250公斤/平方米

### 舞台設備

#### 幔幕

黑色幔幕	側幕	12	平	5.00 x 10.00米	(基本布幕設置)
	沿幕	6	平	20.00 x 5.00米	(基本布幕設置)
	直切半幕	2	平	10.00 x 10.00米	
	黑平幕	2	平	20.00 x 10.00米	
	台側遮擋布幕	5	平	1.40 x 11.60米	(基本側布幕設置)



	6	平	2.80 x 11.60米	
前後投影天幕	1	平	18.00 x 11.00米	(額外收費)
布天幕	1		18.00 x 9.50米	
白紗	1		18.00 x 10米	
黑紗	1		18.00 x 10米	
<b>樂隊平台</b>				
金屬架平台				
平台配備防跌膠條				
所有平台不可油漆及釘嵌				
2.40 x 1.20米(闊 x 長)	203毫米(高) x 6			
	407毫米(高) x 6			
	610毫米(高) x 6			
<b>合唱隊台階</b>				
三層	6個			可供60人用。
<b>樂師椅</b>				
	50			全黑色
	55			銀邊黑色
<b>譜架</b>				
	55			黑色
<b>跳舞地膠板</b>				
只供跳舞表演用, 黑 / 灰色舞蹈地膠 (主舞台面積)				
(請預留租用時間鋪設)				
<b>彈跳板</b>				
只供跳舞表演用			16.00 x 18.40米(闊 x 深)	以升降台配合高度
<b>地毯</b>				
只供粵劇表演用	綠色	2	15.00 x 7.50米	
<b>樂器</b>				
	演奏用鋼琴	2		Steinway & Son (額外收費)
	小型三角琴	1		Yamaha
	直身琴	1		Yamaha, YUS 5
	定音鼓	1套(4個)		Yamaha (23", 26", 29", 32") (額外收費)
	中國鼓	1		
<b>升降梯</b>				
纖維梯		2		
電動升降台		2		需要預先向舞台管理部借用及批准, 方可使用。
布幕對開路軌、檔片伸縮撐、舞台鐵磅 可要求借用				
<b>化妝間</b>				
一樓 (舞台)	二人用	GD1*, GD 2*		
	四人用	GD3*		
	接待室			
二樓	一人用	GD4*		
	二人用	GD5*, GD6*		
	三人用	GD7^, GD8^		
	四人用	GD9^		





三樓	一人用	GD10*
	二人用	GD11*, GD12*
	三人用	GD13 <sup>^</sup> , GD14 <sup>^</sup>
	四人用	GD15 <sup>^</sup>
四樓	一人用	GD16*
	二人用	GD17*, GD18*, GD25*
	三人用	GD19 <sup>^</sup> , GD20 <sup>^</sup>
	四人用	GD21 <sup>^</sup> , GD 23 <sup>^</sup>
	五人用	GD24 <sup>^</sup>
	十人用	GD22
	十二人用	GD26
	十八人用	GD27
	休息室	洗衣間



\* 化妝間均設置洗手間及淋浴設備。

<sup>^</sup> 化妝間均設置淋浴設備。

可供應圍板作搭建臨時搶妝間之用  
搶妝間設置于側舞台左、右位置。

#### 洗衣間

3部洗衣機、3部乾衣機，設置于四樓。

另有，衣車、2套熨斗、熨板及2部蒸氣熨斗可向舞台管理部借用

#### 燈光

調光器	ETC 數碼調光器，5仟瓦特	118個
	ETC 數碼調光器，1萬瓦特	6個
	ETC Sensor 3 數碼 ThruPower 調光器，3千瓦特	332個
	調光室設于4樓台左	

**燈光控制台** ETC Eos Ti-24K 型燈光控制台，附有全功能後備操作設施。最多可控 24,576 個輸出。裝置在大劇院樓座後排的燈光控制室內。

**便攜燈光控制台** grandMA3 light (兼容 Mode 2 and Mode 3, Version Number: v3.9.60.27)

**觀眾席燈** 觀眾席燈的亮度調控，可在燈光控制室、放映室、或舞台左的堂燈選取控制器上執行。

**燈光回路** 332個最高負載為3.0仟瓦特，最終接駁至2個英式15安培三腳插座上，其中6個最高負載為3.0仟瓦特(近旋轉舞台)，118個最高負載為5仟瓦特，最終接駁至2個英式15安培三腳或1個32安培插座上，6個1萬瓦特的燈光回路，最終接駁至1個英式63安培或2個32安培插座上，遍佈於舞台及燈橋各處。

**額外供電** 電源放置于後舞台台左，提供一組400安培三相電源、一組200安培三相電源，(包括兩組32安培三相插頭)交流電源，牆上裝置有接線箱作臨時接線用。  
租用人如要利用後台側的額外電源，以供電給帶來的電力設備時，需由本地註冊電業工程人員，進行所需要的電力工程。  
帶來的電力裝置，應設有足夠有效的電路保護器。  
舞台牆身設有多個英式13安培三腳牆邊插座可供使用。

**前台位置** 前檯燈橋：距離舞台約20米投射長度及45度角。  
另有A, B, C, D 4個分別置於觀眾席前方左、右兩旁的位置，可供吊掛燈具。



- A : 距離舞台約11.65米投射長度及56.68度角。  
B : 距離舞台約13.58米投射長度及67.04度角。  
C : 距離舞台約16.09米投射長度及77.12度角。  
D : 距離舞台約19.80米投射長度及65.58度角。

LED電腦燈	1kW	ETC	Solarframe 3000	10		
	550W	Vari-Lite	VL 2600 Wash	22		
	550W	Vari-Lite	VL 2600 Profile	18		
	550W	Robe	T1 Profile	20	A位 4 B位 6 C位 4 D位 6	
	615W	ETC	Lonestar	16	台側吊燈架 (各2)	
<b>LED電腦燈需時進行裝置，租用6節或以上的租用人，並帶上電腦燈控制員，可選用LED電腦燈。</b>						
成像燈	2.5kW	Robert Juliat	10/25 Zoom Profile	42	橋- 高位 22, 低位 18, 舞台 2	
	750W	ETC	Source 4 15/30	136	台側流動燈座 36, 舞台 100	
	750W	ETC	Source 4 25/50	66	台側流動燈座 36, 舞台 30	
螺紋燈	2kW	Selecon	Arena	60		
	1.2kW	Selecon	RAMA 150毫米	24		
Par燈	1kW	Thomas/Kupo	PAR 64 CP60	40		
	1kW	Thomas/Kupo	PAR 64 CP61	40		
	1kW	Thomas/Kupo	PAR 64 CP62	40		
天幕燈	RGBA200W	Altman	LED Cyclorama Wash	12	頂(吊杆53號)連掛勾	
地排燈	RGBA200W	Altman	LED Cyclorama Wash	12	底(不連掛勾)	
追光燈	2.5kW	Robert Juliat	Cyrano 1015	4	觀眾席燈橋	
			3-8 度角			
(注：首兩支將免費提供予租用人，第三及第四支則需額外收費)						
效果燈	2kW 效果盤	Robert Juliat	325LFX	4	效果轉盤	
			晴雲	2		
			烏雲	2		
			雨	2		
			雪	2		
			火	2		(對連變型膠片)
			水	2		(對連變型膠片)
			煙霧機	需要時從貯備取用		
閃燈	需要時從貯備取用					
紫外光燈	需要時從貯備取用					
濾色片轉換器	Rainbow	Colour Call	24			



<b>台側吊燈架</b>			8
<b>流動燈座</b>			12 已掛基本燈具
流動燈座燈具組合:	6 (頂)	750W ETC Source 4 15/30	2220毫米*
	5	750W ETC Source 4 15/30	2000毫米*
	4	750W ETC Source 4 25/50	1555毫米*
	3	750W ETC Source 4 25/50	1100毫米*
	2	750W ETC Source 4 25/50	700毫米*
	1 (底)	750W ETC Source 4 15/30	250毫米*
* = 燈具鏡片中央離地高度			
<b>其他</b>	燈杆架	1.5 米可伸長至3.7米(高)	4
		1.3 米可伸長至2.2米(高)	6
		0.75 米(高)	8
	譜架燈		80
請提交燈光設計圖，以確認所需燈光設備。			
燈具數量會因應維修略有變動，請向技術監督查詢。			
若自攜「燈光及電力設備」到劇院使用，必須參考機電工程署之電力規例-工作守則之要求，如關於電力安全有任何問題，請聯絡本部門。詳情請參考以下網址：			
<a href="https://www.emsd.gov.hk/tc/electricity_safety/index.html">https://www.emsd.gov.hk/tc/electricity_safety/index.html</a>			
<b>音響</b>			
<b>音響系統</b>	<b>主揚聲器</b>		
	L-Acoustics Scene System KARA Ili 沉浸式場景系統 (5線陣列揚聲器)	40	8 個(每陣列)
	L-Acoustics KS28 超低音揚聲器 (2線陣列揚聲器)	6	3 個(每陣列)
	L-Acoustics KARA Ili (左右台側揚聲器系統)	20	10 個(每陣列)
	L-Acoustics X12 (左右台側揚聲器系統)	2	1 個(每陣列)
	<b>輔助揚聲器系統</b>		
	L-Acoustics X8 (樓座兩側揚聲器系統)	2	1 個(每邊)
	L-Acoustics 5XT (堂座揚聲器系統，設於樓座底)	7	
	L-Acoustics KIVA II (高座3線陣列揚聲器，設於追光燈橋)	12	4 個(每陣列)
	L-Acoustics 5XT (舞台台口揚聲器系統)	8	
	*L-Acoustics X8 (舞台台口揚聲器系統)	7	
	*流動揚聲器 - 租用人須在租用時段內裝拆設備		
	<b>環繞聲揚聲器系統</b>		
	L-Acoustics X8 (堂座環繞聲揚聲器系統，設於樓座)	9	
L-Acoustics 5XT(後堂座環繞聲揚聲器系統)	7		
L-Acoustics X8 (樓座環繞聲揚聲器系統)	9		
<b>處理器</b>			
L-Acoustics L-ISA (多聲道音頻處理器)	1套		





<b>主調音控制台</b>	<b>Solid State Logic (SSL) L550 Plus</b>	
	單聲道輸入	32
	身歷聲輸入	12
	組合輸出	36
	矩陣輸出	16
<b>副調音控制台</b>	<b>Solid State Logic (SSL) L550 Plus</b>	
<b>話筒輸入</b>	舞台兩側	19個(每邊)
	樂隊池	16
	<b>Solid State Logic (SSL) ML32.32</b>	4
	32輸入 32輸出	
	(可設置在舞台兩側與樂池)	
<b>舞台監聽器</b>	L-Acoustics X12	12
	L-Acoustics X8	8
<b>輔助設備 (已固定調校)</b>	Lexicon 960L 數碼效果系統	1
	Rupert Neve 5045 訊號處理器	2
<b>話筒</b>	Shure Beta 57A	6
	Shure Beta 58A	6
	Shure SM 58	1
	Shure SM 57	3
	Neumann KMR82i	2
	Neumann KM184	4
	Neumann KM185	4
	DPA 2011C	4
<b>無線話筒</b>	Sennheiser 數碼6000 無線話筒 :	10套
	其中包括 : 手提式 – SKM 6000	6
	領夾式 – SK6212配MKE 2 咪頭	10
	<b>(最多可同時使用十支無線話筒) (額外收費)</b>	
<b>Solid State/ 鐳射光碟答錄機</b>	Tascam SS-CDR250N	4
	Tascam SS-R250N	2
<b>電影銀幕</b>	CS 吊杆在舞臺燈橋後	
<b>電影放映機</b>	Sony 4K Laser Cinema Projector SRX-R815P	2
	杜比數碼音響系統	
<b>數碼光碟錄影機</b>	JVC SR-HD2700	3
<b>即時傳譯系統</b>	3種語言紅外線即時傳譯系統	



多媒體投影機及鏡頭	Panasonic PT-RQ35K (額外收費)	4
	Lens ET-D75LE10 – 1.3-1.7x	2
	Lens ET-D75LE20 – 1.7-2.4x	2
	Lens ET-D3LEW60 – 0.9-1.1:1	2

### 通訊系統

舞台監督控制台設于台左 (最多可分四聲道通訊)

對講系統	單通道接收耳機	8套有線及4套無線
	雙通道接收平台	1套
提示燈系統	固定位置	5套
	浮動位置	4套
傳呼及表演轉播系統		
閉路電視系統	閉路電視	8部
製作桌	浮動, 可裝置在觀眾席堂座中間	

音響設備數量會因應維修略有變動, 請向技術監督查詢。

租用人須在租用時段內裝拆設備。

如有需要, 請電郵駐場技術監督索取2D 或/及 3D CAD 圖。



**燈光貯備資料**

**適用於有燈光設計師之製作**

成像燈	750W	ETC	Source 4 15/30	12
	750W	ETC	Source 4 25/50	26
	750W	ETC	Source 4 10°	12
回光燈	500W	Strand	Beamlight 500	4
	1kW	Strand	Beamlight 1000	4
紫外光燈	400W	Wildfire	UV-A: WF-401F	4
煙機		Martin	JEM ZR-44- Hi Mass	6 (連變速風扇)
霧機			Unique 2.1	6
其他			Strobe units	4

**虹膜式可變光閘及金屬圖像投射片保持器 (Iris & Gobo Holder)**

適用燈種	數量	數量	類型	直徑(毫米)	直徑(毫米)
Robert Juliat 2kW 型成像燈	10	42 (GT)	A	100	68-75
		22 (CH)	A	100	68-75
Source Four 型成像燈	90	110	A	100	68-75
		40	B	86	64.5

請提交燈光設計圖以預留燈光貯備。以上燈光貯備以先到先得形式提供。

各項設備或會因損壞及維修而略有變動，詳情請向技術監督查詢。



**音響貯備資料**

適用於有音響設計師之製作

揚聲器	Meyer	UPA-1P	4
	Meyer	USW-1P	2
調音控制台	Soundcraft	Vi 2000	1
	Soundcraft	Compact Stagebox 32輸入 16輸出	1
話筒	AKG	C414	6
	Crown	PCC160	10
	DPA	4099	20
	DPA	4006A	2
	DPA	d:facto 4018V	4
	DPA	BLM4060	2
	Neumann	U87A	2
	Schoeps	MK41g + CMC 5U pre amp.	2
	Sennheiser	MD421-II	6
	Shure	Beta 91	2
	Shure	Beta 87C	2
	Shure	Beta 52A	2
	Sennheiser	E835-有開關掣	8
	Austrian Audio	OC818	4
鐳射光碟機 (CD)	Denon	DN-C635	4
鐳射光碟機 / Solid State錄音機	Tascam	SS-CDR200C	2
	Tascam	SS-CD250N	2
迷你鐳射光碟機 (MD)	Sony	MDS-E12	5
訊號處理器	Lexicon	PCM 92	1
	Meyer	Galileo 616	2
	Yamaha	SPX2000	1
口述影像系統	Okayo		30套
多媒體投影機鏡頭	Panasonic	ET-D3LEW50 – 0.7:1	2

請提交音響設計資料以預留音響貯備。以上音響貯備以先到先得形式提供。

各項設備或會因損壞及維修而略有變動，詳情請向技術監督查詢。