



演藝科 -
技術支援組

葵青劇院
香港新界葵涌
興寧路12號
電話
852-2408 0128
傳真
852-2944 8743

聯絡

周綺華女士
高級經理(新界南)
場地管理
直線電話
852-2408 0660

王離梵先生
經理(葵青劇院)場地運作
直線電話
852-2408 2115
電郵
rlfwong@lcsd.gov.hk

陳耀德先生
駐場技術監督(新界南)
直線電話
852-2406 2848
電郵
eytchan@lcsd.gov.hk

舞台裝置

葵青劇院演藝廳不會
預先安排舞台裝置。
因此，租用人需在租
用期內自行裝拆設
備，並須預留足夠時
間掛上舞台布幕及裝
設舞台燈光。

因應其他設施及技術
要求需要，請向駐場
技術監督查詢。

葵青劇院 - 演藝廳

詳細 技術設施資料

V. 2023.10.03

第1頁, 共8頁



演藝廳是一個傳統的鏡框式舞台設計，其設備之完善可供話劇，舞蹈及歌舞劇表演，更可用作大型歌劇，中國戲曲及綜藝表演等。另有反音板作音樂會表演用。

前往方法

港鐵(MTR)：
荃灣綫葵芳站C出口

駕車路線 (由南往北方向)：
3號幹線 (北行) → 出口4B →
興芳路 → 葵福路 →
興寧路

駕車路線 (由西北往南方向)：
3號幹線 (南行) → 出口10 →
興芳路 → 葵福路 →
葵仁路 → 興寧路



卸貨區

貨車淨高：4.30米
入景台高度：0.90米
開口尺寸：
7.90 x 4.50米 (闊 x 高)
舞台側闊闊高：
4.00 x 9.50米 (闊 x 高)
後舞台闊闊高：
1.96 x 9.63米 (闊 x 高)

貨車車長逾11米，請先與場地管理人員聯絡。

後台入口

劇院大堂票房側

泊車

需要申請及獲得批准



註：除專營巴士及獲運輸署署長發給許可證外，長度
超過11米的車輛均不得進入興寧路。

https://www.td.gov.hk/tc/traffic_notices/index_id_22410.html



觀眾席



座位總數共有：**899**

堂座：625

樓座：274

可拆除座位

樂隊池 / 升降台 (座椅): 66

若需加設梯級到舞台，須於堂座B及C行每邊拆除8張座椅以便裝置有欄杆的梯級。

如需裝設攝影器材作現場錄影及 / 或架設控制枱，須於堂座R行中拆除3，6 或 10個座位。

鏡框

鏡框尺寸

可用舞台闊度 (由舞台虎度門調校)

可用舞台高度 (由舞台橫幕調校)

17.00 x 10.50米 (闊 x 高)

12.00 - 15.00米

7.50 - 9.00米

舞台闊度

台中至台右吊杆樓層

台中至台左吊杆樓層

台中至台右牆

台中至台左牆

11.65米

11.28米

32.80米

31.67米

舞台深度

鏡框後部至後舞台防火閘的距離

鏡框後部至舞台邊距離(於中線)

台口至後舞台牆

台口至後舞台防火閘

18.10米

2.54米

33.30米

18.40米

舞台高度

舞台地板至3樓吊杆樓層高度

舞台地板至棚頂高度

吊杆最高可達高度

觀眾席至舞台高度

9.11米

23.72米

20.94米

0.95米

前舞台 / 樂隊池

弧形前舞台 / 樂隊池升降台總面積

深度 (台中)

舞台離觀眾席高度

樂隊池裝置設有指揮平台及譜架、樂師椅、高椅及譜架燈。

安全負重量

60平方米

4.6米

2.55米

5,000公斤/平方米

舞台地面

舞台表面是平面啞黑色硬木板

台前三道活板門，分佈於台中、右、左

兩個升降台可調校高低，以配合旋轉舞台及彈跳板的高度。

舞台左右兩邊均有由台前伸展至台口的電線槽

主舞台設活動路軌作黑色布幕用

500公斤/平方米 安全負重量

3.00 x 6.40米

17.00 x 13.50米 (闊 x 深)

11.28米 (距離中線)



側舞台

| | |
|---------------------------|-----------------------|
| 台左門框 | 14.15 x 9.00米 (闊 x 深) |
| 台右門框 | 13.60 x 9.00米 (闊 x 深) |
| 側舞台左空間 (燈具存放於側舞台上) | 10.00 x 15.00米 |
| 側舞台右空間 (而演奏反音板則存放於側舞台右上方) | 8.79 x 13.52米 |

消防處視側舞台右的防火閘為安全屏障，因此其周圍不得擺放舞台佈景、器材或設置活動舞台，以免造成阻塞。

後舞台

| | |
|-----------------|-------------------------------------|
| 門框 | 17.50 x 9.00米 (闊 x 高) |
| 深度 | 14.50米 |
| 後舞台設活動路軌作黑色布幕用 | |
| 後舞台有一個活動舞台 | 17.00 x 13.54米 (闊 x 深) 0.49米 (高) |
| 活動舞台中央設有一個的旋轉舞台 | 13.00米直徑 |
| 旋轉台之安全動載 | 10,000公斤 |
| 活動台之安全動載 | 15,000公斤 |
| 靜止或動態之局部負載 | 500公斤 |

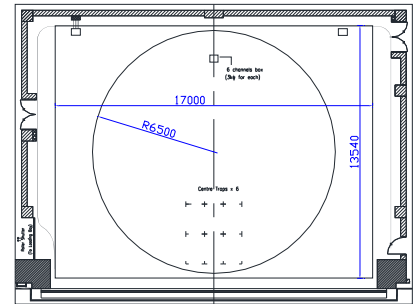

消防處視後舞台的防火閘為安全屏障，因此其周圍不得擺放舞台佈景、器材或設置活動舞台，以免造成阻塞。

存放佈景

| | |
|---------|--------------------|
| 舞台側及後舞台 | 50.00平方米 x 10米 (高) |
|---------|--------------------|

通道

後舞台

懸掛

大幕 (Burgundy / 法國勃艮地紅) - 可調較上落或開合 電力操作

舞台燈橋 (可調較由7.50米至9.00米高) 定速電力操作
橋底燈杆安全負重量 200公斤

懸掛系統

SBS - COSTACOWin® V5: 電腦吊杆系統 63
請先提交吊杆換景表，以便加快電腦錄序。如於綵排有更改，必須預留時間更改錄序。
吊杆系統可同時升降 12條吊杆。

吊杆直徑 48毫米

吊杆距離 - 請參閱吊杆表，查看可用吊杆及位置。

吊杆長度: 吊杆 5 - 70 18.50米，可伸長至20.00米
(若沒有側吊杆阻礙)

吊杆 1 16.50米
650公斤 安全載重量

插杆繩栓 (Pinrail)

距離舞台高度 21米



| | |
|------------------------------|--------------|
| 台側吊杆 | 6條 (左右兩邊各3條) |
| 吊杆 101 及 106 號 - 各有 4組路軌式吊燈架 | |
| 吊杆長度 | 12.00米 |
| 安全載重量 | 650公斤 |

| | |
|--------|-------|
| 定點吊機 | 5台 |
| 定速電動摩打 | 325公斤 |
| 安全載重量 | |

| | |
|-------|--------|
| 後舞台吊杆 | 3條 |
| 吊杆長度 | 16.00米 |
| 安全載重量 | 500公斤 |

舞台設備

幔幕

| | | | | | |
|------|--------|----|---|----------------|-----------|
| 黑色幔幕 | 側幕 | 12 | 平 | 4.50 x 11.00米 | (基本布幕設置) |
| | 沿幕 | 5 | 平 | 20.00 x 5.00米 | (基本布幕設置) |
| | 黑平幕 | 2 | 平 | 20.00 x 11.00米 | (基本布幕設置) |
| | 台側遮擋布幕 | 14 | 平 | 2.50 x 10.60米 | (基本側布幕設置) |

| | | | | | |
|------|----|---|---|----------------|--|
| 備用幔幕 | 側幕 | 2 | 平 | 4.50 x 11.00 米 | |
| | 沿幕 | 2 | 平 | 20.00 x 5.00 米 | |

| | | | | |
|--------|---|---|----------------|----------|
| 前後投影天幕 | 2 | 平 | 20.00 x 11.00米 | (基本布幕設置) |
| 黑紗幕 | 2 | | 20.00 x 11.00米 | |
| 白紗幕 | 2 | | 20.00 x 11.00米 | |

演奏會佈置 (反音板裝置)

| | |
|----|--------|
| 闊度 | 15.13米 |
| 深度 | 9.61米 |

樂隊級台

Wenger Trouper 金屬架平台。

平台配備防跌膠條。

所有平台不可油漆及釘嵌。

| | |
|--------------------|---------------|
| 2.4 x 1.2米 (闊 x 長) | 203毫米 (高) x 4 |
| | 407毫米 (高) x 4 |
| | 610毫米 (高) x 4 |

合唱級台

三層或四層背後加圍欄

Wenger Tourmaster
各7個, 可供120人用。

樂師椅 80

譜架 100

舞蹈地膠

只供跳舞表演用

黑 / 灰色舞蹈地膠 (主舞台面積)
(請預留租用時間內鋪設)

彈跳板

只供跳舞表演用

17.00 x 13.50米 (闊 x 深)
(請預留租用時間內鋪設)

| | | | |
|----|----|---|---------------|
| 地氈 | 紅色 | 2 | 17.00 x 7.50米 |
| | 綠色 | 2 | 15.00 x 7.50米 |

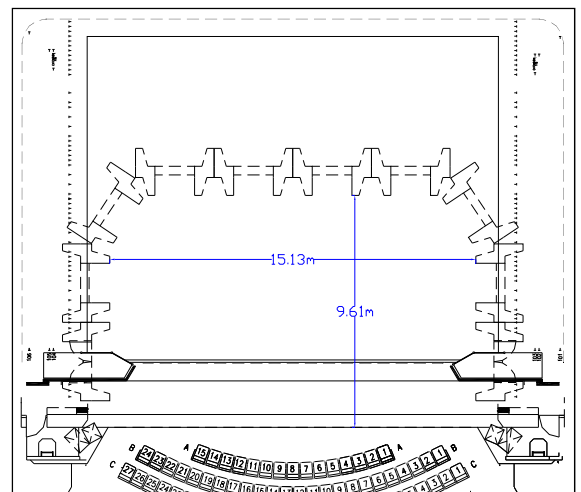



| | | | |
|----|-------|---------|--------------------------------|
| 樂器 | 演奏級鋼琴 | 2 | Steinway & Sons Model D (額外收費) |
| | 小型三角琴 | 1 | Yamaha C1 |
| | 直身琴 | 1 | Yamaha U1 |
| | 定音鼓 | 1套 (4個) | Yamaha (23", 26", 29", 32") |

升降台

| | | |
|-----------------------|-------|------------------------|
| 電動升降台 Genie 30S DC | 2 | 需要預先待向舞台管理部借用及批准，方可使用。 |
| 伸縮支撐架及舞台鐵磅 | 可要求借用 | |

化妝間

地下 租用人辦事處
(設有本地用電話及寬頻上網)
1至3號化妝間: 供1人用
4至5號化妝間: 供20人用
6至7號化妝間: 供5人用

地庫 **8至9號化妝間:** 供30人用
10至11號化妝間: 供1人用

所有化妝間均設置洗手間及淋浴設備。
搶妝間可按租用人需求，設置於側舞台左、右位置。



7號化妝間內設有2部洗衣機、2部乾衣機，另有蒸汽蒸髮斗、髮斗、髮板可向舞台管理部借用。

燈光

調光器 共有372個調光器; ETC Sensor3調光器系統，當中包括有：328個千瓦及44個5千瓦。

燈光控制台 ETC - Gio 型電腦記憶燈光控制台，附有後備操作設施，最多可控4,096個輸出。設於演藝廳樓座後排燈光控制室內。

觀眾席燈 觀眾席燈的光暗可在燈光控制室內調控。

燈光迴路 遍佈於舞台及燈橋各處，共328個最高負載為3仟瓦及44個最高負載為5仟瓦的燈光迴路，最終接駁至英式15安培或32安培單相三腳插座上。(其中6個3仟瓦插座設置於旋轉舞台上)。

額外供電 提供三相380伏特 (單相220伏特) 交流電源，最高負載為400安培。牆上裝置有一個400安培最高負荷的接線箱作臨時接線用，電源放置於上台左面的後牆上。

租用人如要利用後台側的額外電源，以供電給帶來的電力設備時，需由本地註冊電業工程人員，進行所需要的電力工程。

帶來的電力裝置，應設有足夠有效的電路保護器。

舞台牆身設有多個英式13安培三腳牆邊插座可供使用。

前台位置

燈橋一：距離舞台約12.00米投射長度及81度角。
燈橋二：距離舞台約14.00米投射長度及60度角。
樓座前排橫杆：距離舞台約12.00米投射長度及30度角。
樓座後排橫杆：距離舞台約20.00米投射長度及37度角。



| | | | | | |
|--|----------------|----------------|---------------------------------------|---------|----------------------------------|
| 成像燈 | 750瓦 | ETC | Source 4 25/50° | 40 | |
| | 750瓦 | ETC | Source 4 15/30° | 110 | |
| | 305瓦 | ETC | Source 4 LED Series 3 Lustr 15/30° | 12 | |
| 螺紋燈 | 5千瓦 | Strand | Pollux F | 3 | |
| | 2千瓦 | Strand | Alto F | 76 | |
| | 1千瓦 | Robert Juliet | 310H | 24 | |
| LED電腦燈 | 750瓦 | Robe | T1 Profile | 16 | |
| | 820瓦 | Vari-Lite | VL2600 WASH | 16 | |
| LED電腦燈需時進行裝置，租用6節或以上的租用人，並帶上電腦燈編程員，可選用LED電腦燈。 | | | | | |
| Par燈 | 1千瓦 | Strand | Par 64 | 70 | CP60, CP61及 CP62燈膽可提供 各60隻 |
| 光束燈 | 500瓦 | Strand | BeamLite 500 | 3 | (共用2.4kW 調光器 x 4) |
| | 1千瓦 | Strand | BeamLite 1000 | 3 | |
| LED天幕燈 | 200瓦 | Altman | Spectra RGBA | 8 | |
| LED地排燈 | 200瓦 | Altman | Spectra RGBA | 8 | |
| 追光燈 | 2.5千瓦 | Robert Juliet | Cyrano 1015 | 2 | |
| 效果投射燈 | 2.5千瓦 | Strand | Toccata EP VSGX 90 | 2 | |
| 效果盤 | | | 晴雲 | 2 | |
| | | | 暴風雲 | 2 | |
| | | | 雨 | 2 | |
| | | | 雪 | 2 | |
| | | | 火 | 2 | |
| 煙霧機 | | Look Solutions | Viper NT (可經DMX控制) | 2 | |
| | | Look Solutions | Unique 2.1 (可經DMX控制) | 2 | |
| 閃燈 | | Martin | Atomic 3000 LED (可經DMX控制) | 2 | |
| 紫外光燈 | | Wildfire | WF-402 | 3 | |
| 其他 | 流動燈架 | | | 10 + 2 | (沒有預設燈具) |
| | 燈架燈具組合: | 5 (頂) | ETC Source 4 15/30° | 1900毫米* | |
| | | 4 | ETC Source 4 15/30° | 1470毫米* | |
| | | 3 | ETC Source 4 15/30° | 1050毫米* | |
| | | 2 | ETC Source 4 15/30° | 610毫米* | |
| | | 1 (底) | ETC Source 4 15/30° | 220毫米* | |
| | * = 燈具鏡片中央離地高度 | | | | |
| | 台側吊燈架 | | 懸掛於台側吊杆101及106號 (每組平均安全載重量為65公斤) | 8組 | |
| | LED譜架燈 | | | 80 | |



| 虹膜式可變光閘及 金屬圖像投射片保持器 適用燈種 | 可變光閘 數量 | 投射片 保持器 數量 | 投射片保持器 類型 | 投射片 直徑 | 影像 直徑 |
|--------------------------------|------------|------------------|--------------|-----------|------------|
| ETC Source 4成像燈 | 20 | 30/19 | A/B 型 | 100/86毫米 | 68-75/65毫米 |

請提交燈光設計圖，以確認所需燈光設備。

燈具數量會因應維修略有變動，請向駐場技術監督查詢。

若燈光裝置時段少於兩小時，場地只能提供標準舞台燈光供租客使用。

若自攜「燈光及電力設備」到康文署演藝場地使用，必須參考機電工程署「電力（線路）規例工作守則（2020年版）」之要求，如關於電力安全任何問題，請聯絡本部門。詳情請參考以下網址：

https://www.emsd.gov.hk/tc/electricity_safety/index.html

音響

| | | |
|--------|-------------------------------------|-------|
| 音響系統 | L-Acoustics KARAI 沉浸式場景系統 (5線陣列揚聲器) | 40 |
| | L-Acoustics X8 同軸揚聲器 (左右台側揚聲器系統) | 4 |
| | L-Acoustics KS21 超低音揚聲器 | 6 |
| | L-Acoustics 5XT (舞台台口揚聲器系統) | 6 |
| | L-Acoustics X8 同軸揚聲器 (堂座環繞聲揚聲器系統) | 9 |
| | L-Acoustics X8 同軸揚聲器 (樓座環繞聲揚聲器系統) | 7 |
| | L-Acoustics L-ISA 多聲道音頻處理器 | 1 set |
| 主調音控制台 | DiGiCo SD7 Quantum | |
| | 單聲道輸入 | 32 |
| | 雙聲道輸入 | 12 |
| | 輔助輸出 | 16 |
| | 組合輸出 | 16 |
| | 矩陣輸出 | 16 |
| 副調音控制台 | DiGiCo SD10 數碼混音控制台 | |
| | 單聲道輸入 | 48 |
| | 單聲道輸出 | 24 |
| 話筒輸入 | 舞台話筒接連線 (台左及台右每邊) | 32 |
| | 樂隊池 | 32 |
| | 觀眾席後排中央 | 32 |
| 訊號處理設備 | Lexicon 300L 數碼效果處理器 | 1 |
| | Lexicon PCM92 數碼音訊效果處理器 | 1 |
| | T.C.Electronic M-3000數碼多重音訊效果處理器 | 1 |
| | T.C. Electronic Finalizer 96K | 1 |
| 話筒 | AKG C414B | 4 |
| | Crown PCC160 | 5 |
| | DPA d:vote 4099 | 8 |
| | Neumann KM183mt | 2 |
| | Neumann KM184 | 8 |
| | Neumann KM185 | 4 |
| | Neumann KMS105 | 4 |
| | Neumann TLM-103mt | 2 |
| | Shure Beta 52 | 1 |
| | Shure Beta 56 | 1 |
| | Shure Beta 57A | 4 |



| | | |
|--|--|-----|
| | Shure Beta 58A | 4 |
| | Shure Beta 91 | 1 |
| | Shure Beta 98 | 2 |
| | Shure SM57 | 4 |
| | Shure SM58 | 4 |
| | Shure SM58S | 2 |
| 無線話筒 | Sennheiser EM3732 UHF 無線話筒系統 | 10套 |
| | 手提式：Sennheiser SKM5200-II 或 | 10 |
| | 領夾式：Sennheiser SK5212-II | 10 |
| | <i>(同時最多可用10支，但最少有租用 2節時間) (額外收費)</i> | |
| 舞台監聽器 | Altec DTS-99 揚聲器 (已固定於兩邊側舞台) | 2 |
| | L-Acoustics X12 | 6 |
| | L-Acoustics X8 | 6 |
| | L-Acoustics 112P | 4 |
| 鐳射光碟機 (CD) | Denon DN-C635 重播機 | 2 |
| | Tascam SS-CDR250N 重播機 | 2 |
| 多媒體投影機 | Panasonic PT-DZ21K (20,000流明) | 1 |
| | Panasonic PT-RQ35K (32,000流明) | 2 |
| 鏡頭配置 | ET-D75LE10 | 2 |
| | ET-D75LE20 | 1 |
| | ET-D3LEU100 | 2 |
| 錄像直播系統 | | |
| 攝影機 | Panasonic AW-UE150K | 4 |
| 控制台 | Panasonic AW-RP150 | 2 |
| 影像切換器 | BMD ATEM 4 M/E Broadcast Studio 4K | 1 |
| | BMD ATEM 1 M/E Advanced Panel | 1 |
| 影像錄影機 | BMD HyperDeck Studio 4K Pro | 8 |
| | BMD Duplicator 4K | 2 |
| 字幕顯示系統 | 可選擇顏色紅、黃及綠色 LED 顯示。兩塊字幕板會橫置於前舞台的左、右兩邊。 | |
| 橫置字幕板 (二塊) | - <u>中英文同步顯示</u> 2000 x 750 毫米(闊 x 高) 系統會以每 4 行一頁顯示。 | |
| <i>字幕必須以微軟中文文字檔 (Microsoft® Chinese word text file) 形式輸入及儲存。 <u>電腦字幕控制台置於堂座放映室內。</u></i> | | |
| 通訊系統 | | |
| 舞台監督控制台設於台左 | | |
| 雙頻道對講系統 | | |
| 提示燈系統 | | |
| 傳呼及表演轉播 | | |
| 閉路電視系統 | | |
| 製作桌 (堂座中) | | |
| 音響設備數量會因應維修略有變動，請向駐場技術監督查詢。 租用人須在租用時段內裝拆設備。 | | |